

Рама регулируемая по высоте

ЭРГОСТОЛ ОПТИМА 3.0

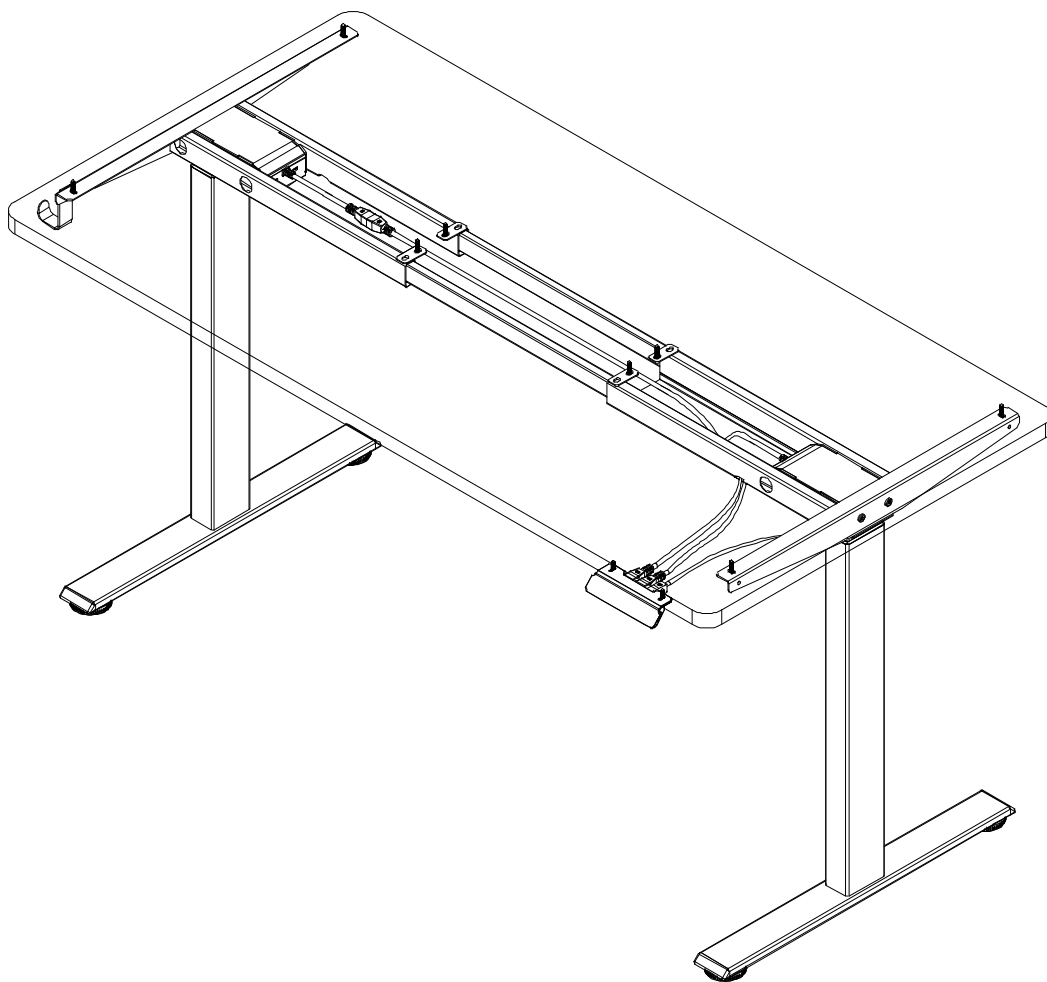



Правила регулировки стола по высоте

1. Убедитесь в отсутствии посторонних предметов, которые могут помешать регулировке высоты стола, над столом и под ним.
2. Проверьте, хватает ли длины спускающихся со стола проводов для поднятия стола в верхнее положение. Проверьте подключение стола к сети и соединение всех проводов.



Правила безопасности

1. Во время регулировки высоты стола соблюдайте безопасную дистанцию во избежание защемления между движущейся столешницей и неподвижными предметами.
2. Регулируя высоту столешницы, следите, чтобы никто не получил травм и никакие предметы не были повреждены. Столешница не должна упираться в неподвижные предметы, чтобы стол не перевернулся. Прежде чем менять высоту столешницы, обязательно отодвиньте стул от стола, чтобы не произошло защемления.
3. Нельзя модифицировать конструкцию стола, его комплектующие, а также, при наличии, блок управления, блок синхронизации, мотор и пульт управления.
4. Перед проведением ремонта или обслуживания стола проконсультируйтесь с нашим специалистом.
5. Допускается люфт стола в пределах 2 см.
6. Нельзя превышать максимально допустимую нагрузку на стол.
7. Нагрузка на стол должна быть распределена равномерно.
8. Нельзя использовать стол для подъема людей.
9. Если Вы используете стол с электроприводом, рекомендуется не отключать систему защиты от столкновений при подъеме/опускании.
10. Система защиты от столкновения при подъеме/опускании не обеспечивает моментальную остановку стола в случае столкновения с препятствием.
11. Система защиты от столкновения при подъеме/опускании может не сработать при столкновении с хрупким, мягким или амортизирующим предметом (стул с газ-патроном, мягкая мебель и пр.).
12. Система защиты от столкновения при подъеме/опускании может не сработать при неравномерном (не по центру) воздействии на стол.



Технические характеристики

1. Электрокомпоненты

Входящее напряжение: 100-240V Выходное напряжение: 24V DC

Рабочий цикл: 10% (2 мин вкл, 18 мин выкл)

Импульсный источник питания, низкое энергопотребление

2. Рама

Вес рамы: 19,5 кг

Высота: 70-118 см

Длина: 93,5-165 см

Кол-во опор: 2 шт.

Подъемный вес: 80 кг

Скорость подъема: 28 мм/сек

3. Другое

Габариты упаковки:

№1: 100*31*12,5 см, масса коробки: 22 кг

№2: По размеру столешницы, 10-20 кг*

*Поставляется при покупке стола



Безопасное использование

Данное оборудование может использоваться детьми возрастом от восьми лет, людьми с ограниченными физическими и умственными возможностями, а также людьми, не обладающими навыками и опытом использования подобного оборудования, только под надзором, либо при проведении с ними инструктажа по технике безопасности. Дети не должны играть с оборудованием. Чистка и самостоятельный ремонт не должны проводиться детьми без надзора.



Техническое обслуживание и дефекты

Стол не требует никакого технического обслуживания при использовании. Протирайте стол только сухой или влажной тканью. В случае возникновения резких звуков или скрипов при работе стола обратитесь к поставщику.



Данный стол соответствует действующим нормам безопасности. Неправильное использование может привести к повреждению. Пожалуйста, прочитайте инструкцию перед использованием. В ней предоставлена важная информация по безопасности использования, установке и обслуживанию стола. Данное руководство можно скачать на нашем сайте www.ergostol.ru

Инструкция по сборке Эргостол Оптима 3.0

Комплектация

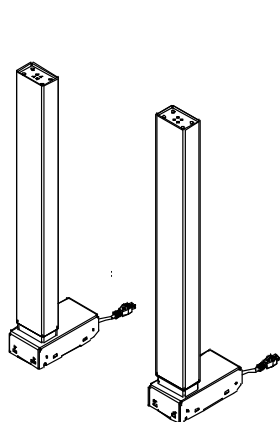

X2
Колонна

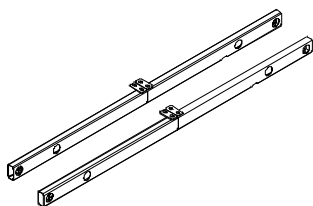

X2
Траверса

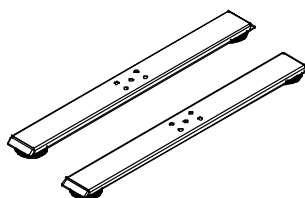

X2
Опора колонны

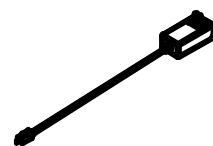

Блок питания

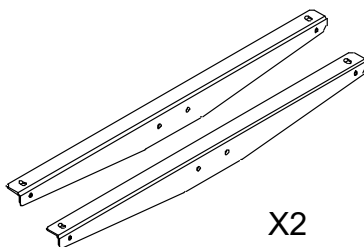

X2
Опора
столешницы

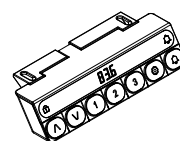

Пульт

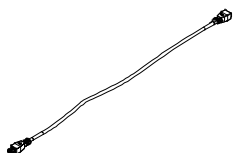

Кабель мотора



X4

Кабельная стяжка

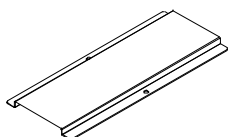

Декоративная
накладка

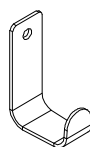

Крючок для
наушников

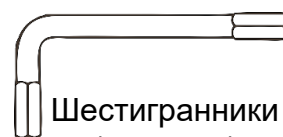

Шестигранники
(M4 и M5)

A	QTY:5	B	QTY:8	C	QTY:2	D	QTY:8	E	QTY:2	F	QTY:8
M6*12		M6*10		M6*8		M8*30		ST4.2*16		ST5.0*16	
G	QTY:8	H	QTY:8								
ST5,0*23		M6*16									

1

Ослабьте винты на траверсах.

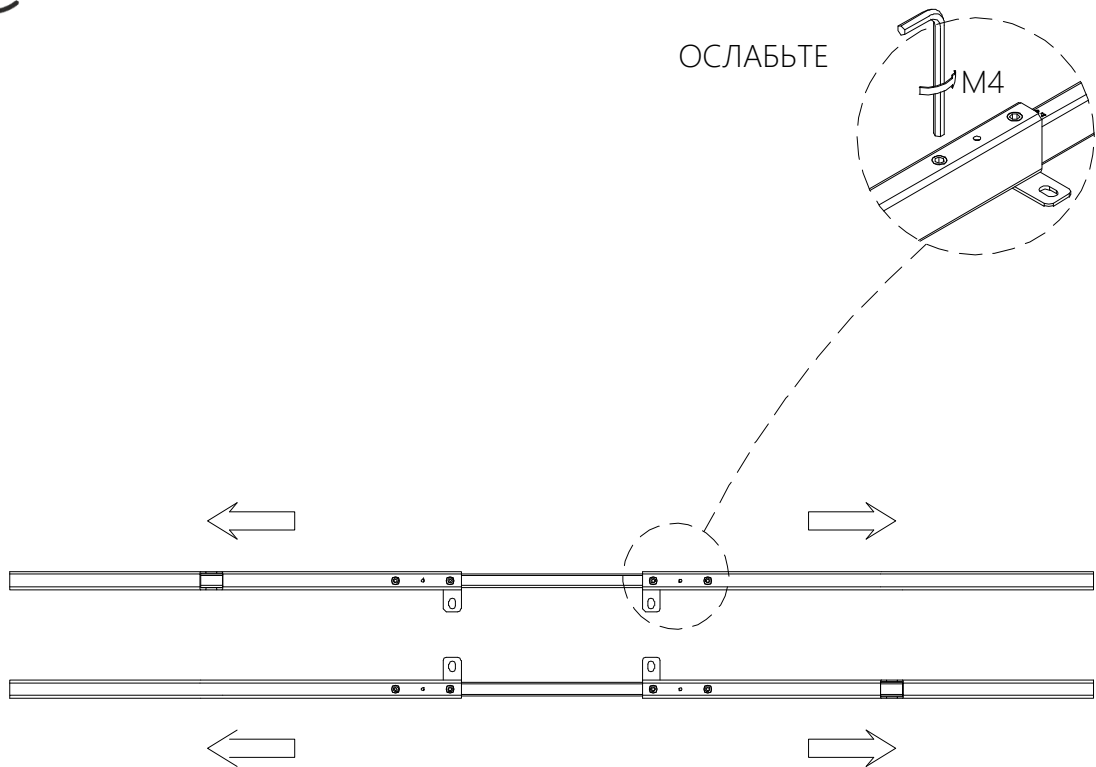

2

Присоедините траверсы к колоннам болтами M6x10, как показано ниже, затяните болты.

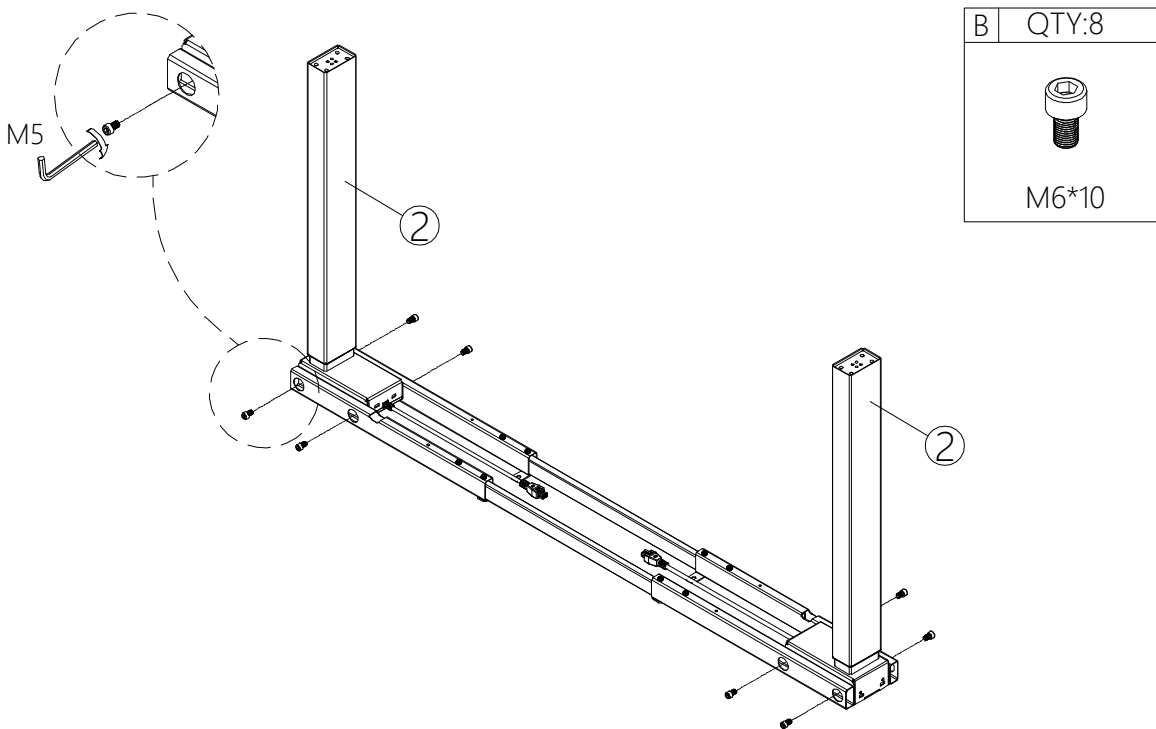

3

Присоедините опоры столешницы к колоннам болтами M6x12, как показано ниже, затяните болты.

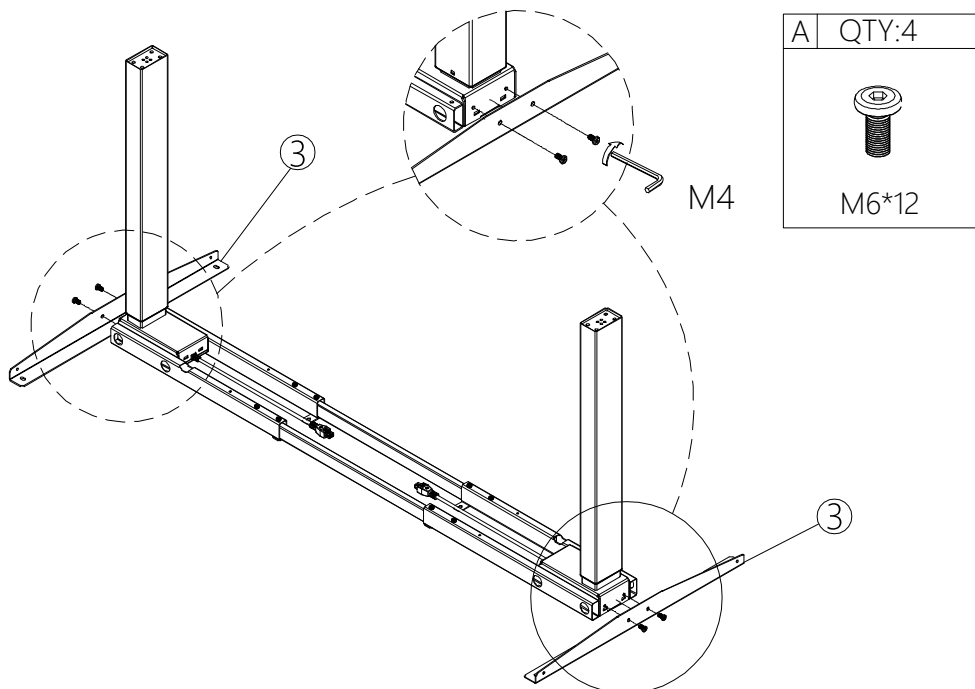

4

Присоедините опоры колонн к колоннам болтами M8x30, как показано ниже, затяните болты.

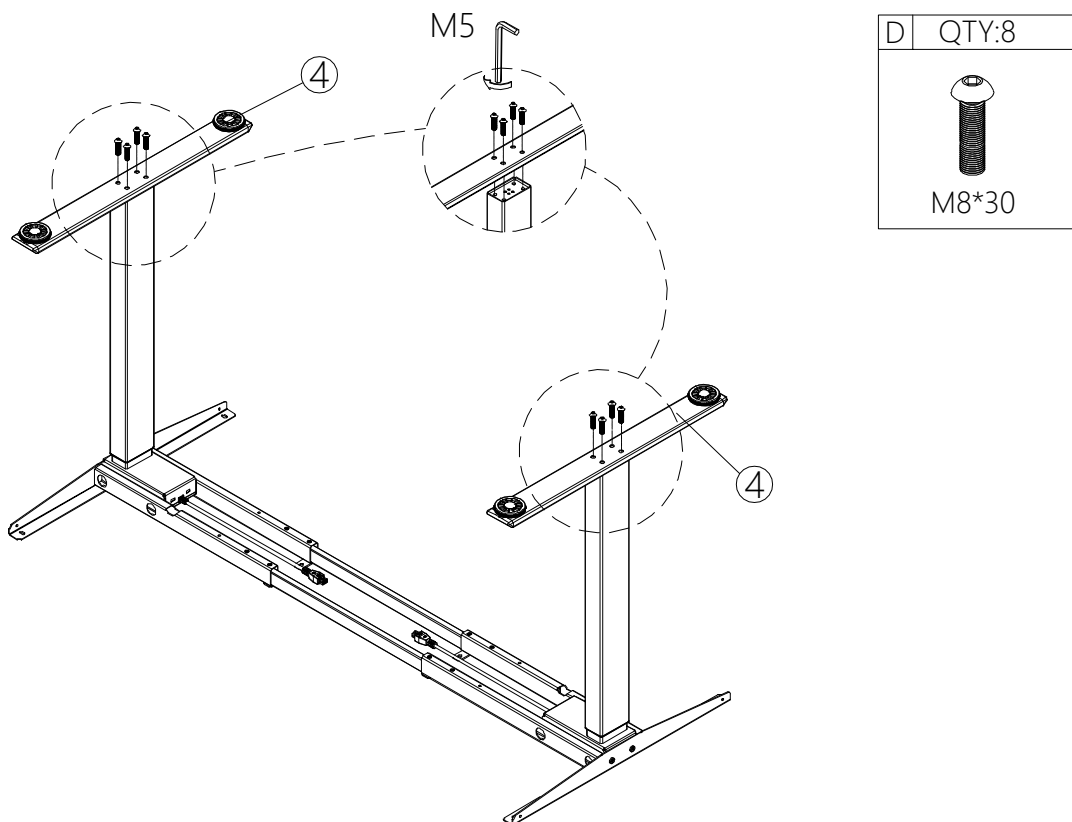

5

Зафиксируйте раму на столешнице болтами M6x16 (для столешницы с футорками) или саморезами ST5,0x23 или ST5,0x16 (для столешницы <25мм). Сначала наживите все болты/саморезы, затем затяните.

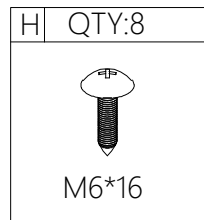
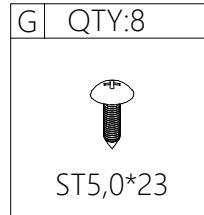
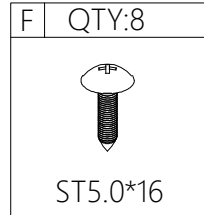
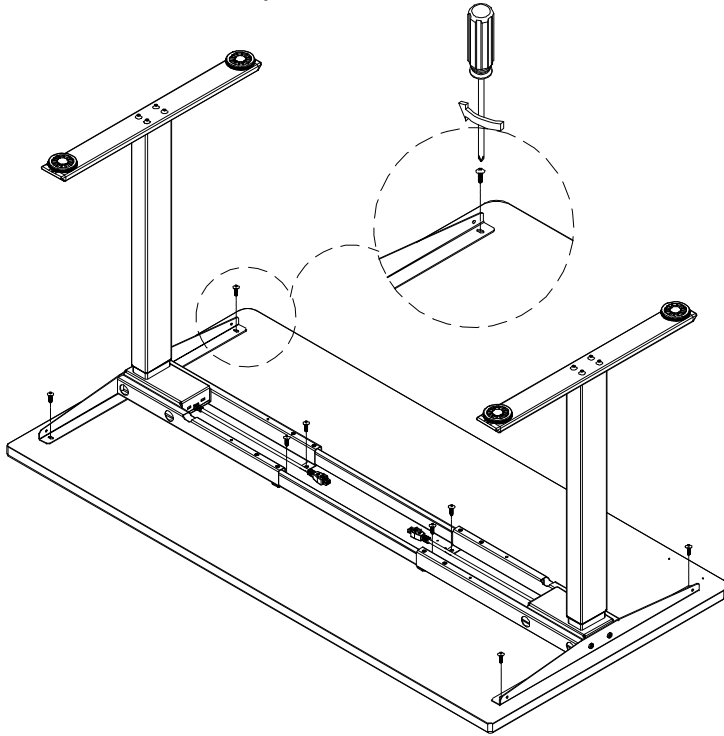

6

Затяните винты на траверсе.

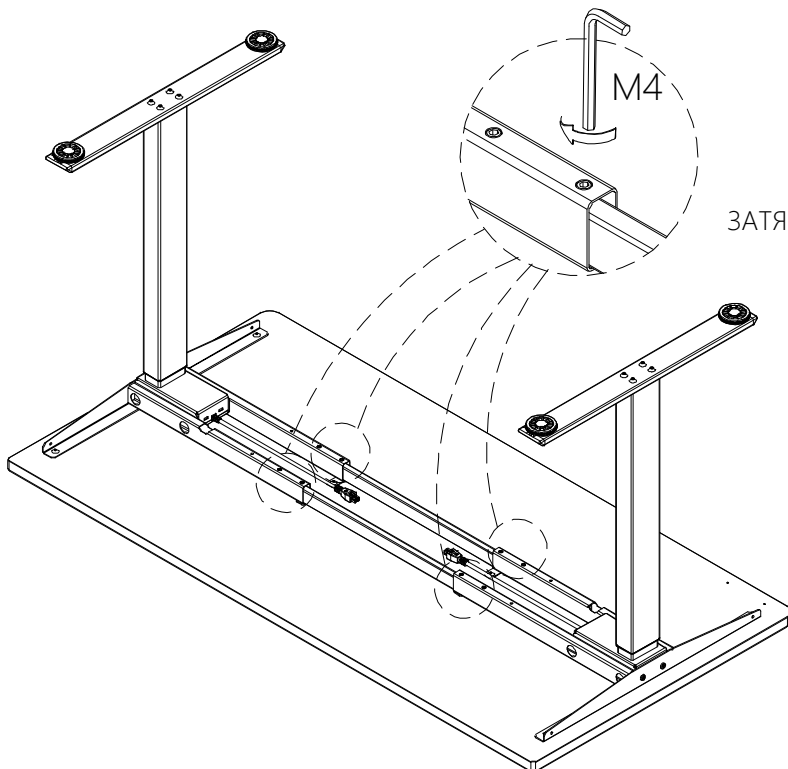

7

1. Прикрепите пульт к столешнице саморезами 4,2x16.
2. Подключите кабель питания с блоком питания.
3. Кабели моторов колонн (при необходимости используйте удлинитель провода из комплекта).
4. Прикрепите крючок для наушников винтом M6*12.

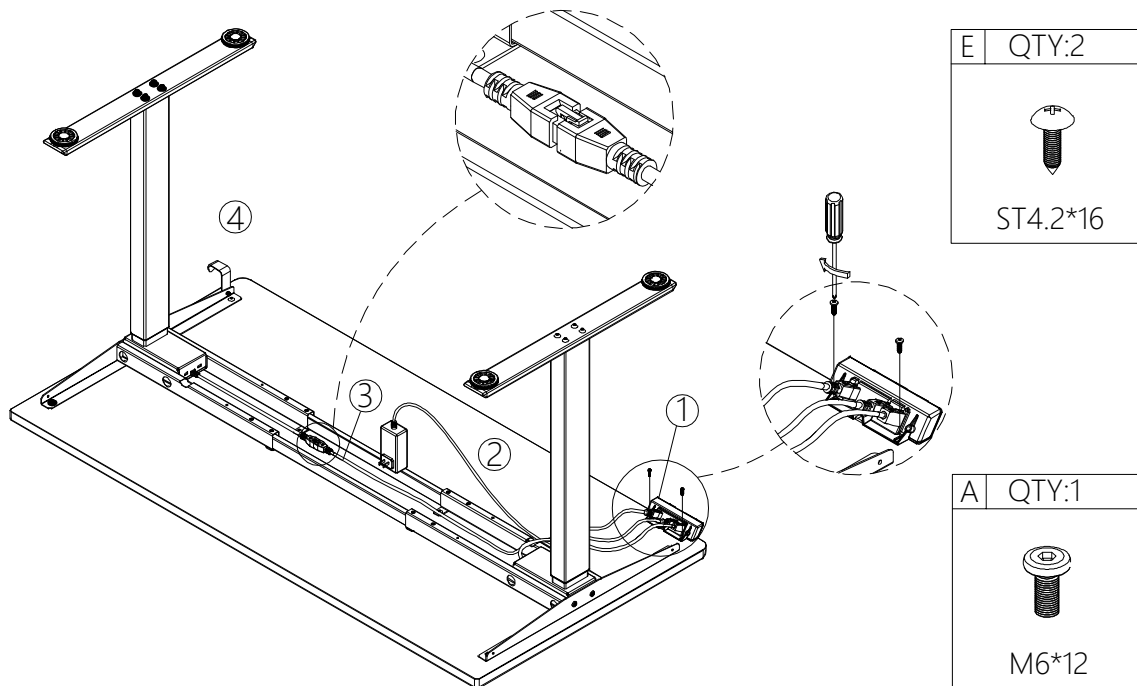

8

8. Зафиксируйте декоративную накладку на траверсе болтами M6*8 и расположите там провода. Подключите стол к эл.сети. Стол готов к эксплуатации.

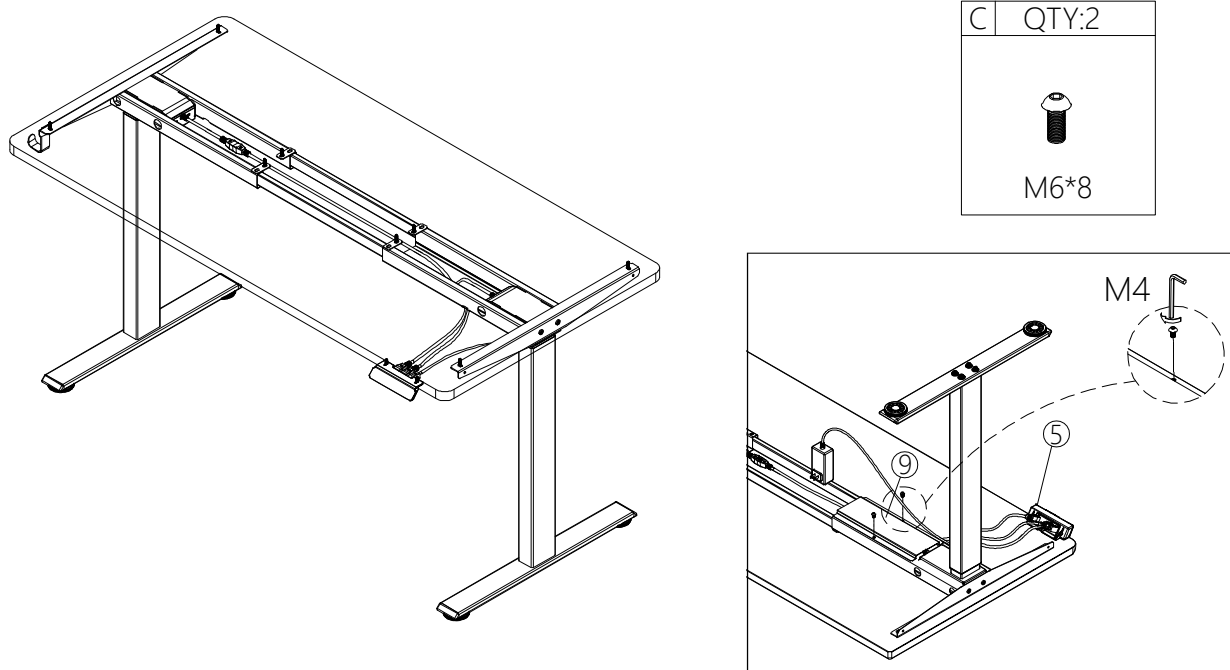

Пульт управления

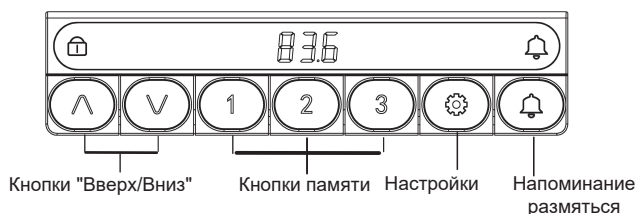

Управление осуществляется при помощи кнопок. Если пульт не используется в течение 10 секунд, экран и кнопки памяти блокируются. Для разблокировки используйте кнопки "Вверх" или "Вниз". Когда дисплей подсвечен, пульт полностью разблокирован и готов к работе.

Дисплей:

Отображает текущую высоту стола.

Кнопки "Вверх" и "Вниз":

Удерживайте кнопку "Вверх" или "Вниз" нажатой для изменения высоты стола.

Кнопки памяти (1/2/3):

Столешница может автоматически переместиться к заданной высоте*.

※ Как задать высоту:

Нажмите клавишу "Настройки" после достижения конкретной точки (высоты). На дисплее отобразится "S -", и "-" будет мигать. В этот момент нажмите клавишу "1/2/3", чтобы сохранить позицию под соответствующей меткой. Высота успешно сохранена. Затем кратковременно нажмите "1/2/3", и стол автоматически переместится на сохраненную высоту.

Инициализация и сброс настроек:

1. Когда "RST" отображается на дисплее, продолжайте нажимать клавишу "Вниз", пока рама стола не достигнет самой нижней точки. После того как вы услышите звуковой сигнал и рама стола немного поднимется, инициализация завершена. (P.S. Нельзя отпускать кнопку во время этой операции, иначе инициализация не удастся).
2. Принудительная инициализация: продолжайте нажимать клавишу "Вниз", пока рама стола не достигнет самой нижней точки, затем отпустите клавишу и снова нажмите и продолжайте нажимать ее примерно в течение 5 секунд, пока не услышите звуковой сигнал и рама стола немного поднимется. Инициализация завершена.
3. Восстановление заводских настроек: при замене нового контроллера или необходимости восстановления заводских настроек, одновременно нажмите и продолжайте нажимать клавиши "Вверх" и "Вниз". Вы услышите первый звуковой сигнал примерно через 5 секунд и второй звуковой сигнал через 10 секунд. Когда на дисплее отобразится "RST", пожалуйста, выполните действия, описанные в пункте 1.

Функция защиты мотора от перегрузки

Если при изменении высоты будет оказано сопротивление, стол сдвинется в обратном направлении.

Коды ошибок и способы решения:

Код ошибки	Причина	Решение
E01, E02, E04, E06, E12, E22, E32, E15, E25, E35, E17, E27, E37, E42, E43, 888	Неисправность оборудования	Обратитесь к производителю для устранения неисправности
E05	Отскок от препятствия	Уберите препятствие
	Слишком высокая чувствительность	Снизьте чувствительность (см. функцию настройки)
	Сработал гироскоп	Проверьте/отремонтируйте блок управления/пульт
E07	Неэффективное подключение штекера	Переподключите штекер
	Перегрузка	Снизьте нагрузку на стол
E08	Сработал гироскоп	Проверьте/отремонтируйте блок управления/пульт
E11, E13, E21, E23, E31, E33	Ненормальное соединение между двигателем и управлением	Обеспечьте правильное соединение
	Неисправность оборудования	Для ремонта обратитесь к производителю
E14, E24, E34	Неправильное соединение между двигателем и блоком управления/пультом	Переподключите провод двигателя
	Перегрузка	Неисправность оборудования
	Превышен рабочий ход	Выполните заводские настройки (см. пункт 3 инициализации)
	Неисправность оборудования	Для ремонта обратитесь к производителю
E16, E18, E26, E28, E36, E38	Перегрузка	Снизьте нагрузку на стол
	Превышен рабочий ход	Выполните заводские настройки (см. пункт 3 инициализации)
	Неисправность оборудования	Для ремонта обратитесь к производителю
NOT	Защита от перегрева	Работоспособность автоматически восстановится через 20 минут
	Требуется инициализация	Выполните операцию сброса (см. инициализацию)

■ Расширенные настройки функций:

Установка ограничения высоты: удерживайте клавиши "Вверх" и "Вниз" одновременно в течение 5 секунд, пока не услышите звуковой сигнал. Настройка ограничения высоты завершена. (P.S. Положение ниже точки рабочего хода является нижним пределом, положение выше – верхним пределом).

Отмена ограничения высоты: для отмены функции, переместите стол к установленному пределу высоты. Удерживайте клавиши "Вверх" и "Вниз" снова в течение 5 секунд, пока не услышите звуковой сигнал. Отмена ограничения высоты завершена.

■ Блокировка и разблокировка

Блокировка: удерживайте клавиши "Вверх" и "Настройки" в течение 5 секунд. На экране отобразится значок замка. Система заблокирована. **Разблокировка:** удерживайте клавиши "Вниз" и "Настройки" в течение 5 секунд. Значок "Замок" исчезнет с экрана. Система разблокирована.

■ Напоминание о сидячем положении

Нажмите клавишу "Колокол". Затем на экране мигнет 0.0ч. Нажмите клавишу "Вверх" или "Вниз", чтобы установить время. На экране отобразится значок "Колокол". Настройка успешна. Когда наступит время напоминания, прозвучит звуковой сигнал.

■ Кнопка "Настройки"

Если необходимо установить внутренние параметры, продолжайте нажимать клавишу "Настройки". Примерно через 5 секунд на экране отобразится "S-1". Вы успешно вошли в функцию настройки.

■ Настройка чувствительности системы антистолкновения

В целях безопасности, если стол наталкивается на препятствие, он немедленно останавливается и автоматически немного откатывается назад. Этот механизм защиты от столкновений работает благодаря комбинации двух систем: встроенных датчиков и системы контроля силы тока. Оба режима взаимно усиливают друг друга, гарантируя высокий уровень безопасности. **Обратите внимание:** если система антистолкновения срабатывает слишком часто, это может означать, что чувствительность настроена слишком высоко. В этом случае рекомендуется понизить уровень чувствительности, чтобы избежать ложных срабатываний.

Удерживайте кнопку "Настройки" пока на экране не отобразится "S-1" (около 5 сек) Используйте кнопки Вверх и Вниз для выбора	S-1	Выбор единиц измерения	Нажмите кнопку "Настройки"	0 см 1 дюймы	Нажмите кнопку "Настройки" для возврата к интерфейсу отображения высоты. Настройка успешно завершена.
	S-2	Чувствительность антистолкновения	Нажмите кнопку "Настройки"	0 отключена 1 минимальная 8 максимальная	
	S-3	Чувствительность антистолкновения при подъеме	Нажмите кнопку "Настройки"	0 отключена 1 минимальная 8 максимальная	
	S-4	Чувствительность антистолкновения при опускании	Нажмите кнопку "Настройки"	0 отключена 1 минимальная 8 максимальная	
	S-5	Базовая (Минимальная высота)	Нажмите кнопку "Настройки"	Минимальная (базовая) высота	
	S-6	Работа с кнопками памяти	Нажмите кнопку "Настройки"	0 Стол меняет высоту лишь при удержании кнопки 1 Для смены высоты достаточно 1 однократного нажатия	
	S-7	Защита от перегрева	Нажмите кнопку "Настройки"	0 отключена 1 Включено (при непрерывной работе более 2 минут активируется ошибка (HOT))	
	S-8	Чувствительность к наклону поверхности стола	Нажмите кнопку "Настройки"	0 отключена 1 0.5° 2 1.0° 3 1.5° 4 2.0° 5 2.5° 6 3.0° 7 3.5° 8 4.0°	

Примечания по настройке пульта

1) Когда стол сталкивается с препятствием при поднятии/опускании, датчик, установленный под столом, будет определять факт столкновения с препятствием. Настройка чувствительности датчика используется для предупреждения пользователей об ошибках и напоминания пользователям о безопасности (код ошибки E05).

Как правильно подобрать высоту

Регулировка стола происходит очень быстро и легко с помощью кнопок, расположенных под столешницей. Этот стол позволяет максимально разнообразить положения тела в течение рабочего дня, то работая стоя, то садясь на стул. Это очень положительно сказывается на здоровье и общем самочувствии. При работе стоя или на стулеседеле нагрузка на позвоночник минимальна.

1) Высота стола

Сидя на стуле, согните руку в локте и отведите вперед от тела на 10-15 см. Расстояние от пола до локтя будет идеальной высотой стола для вас. Придвиньтесь как можно ближе к столу, чтобы локти лежали на поверхности стола. Локти и клавиатура лежат на поверхности стола. Выкатная полочка для клавиатуры не эргономична и ведет к перенапряжению плеч и шеи.

2) Как сидеть

Сидя за столом используйте правильный удобный эргономичный стул. Верхняя граница монитора должна находиться на уровне глаз, чтобы избежать наклона головы и перегрузки мышц шеи. Для этого установите монитор на подставку или специальный кронштейн.



FOR

Это устройство
подлежит вторичной
переработке



или



или

