

ЭРГОСТОЛ KM1-OC-3209

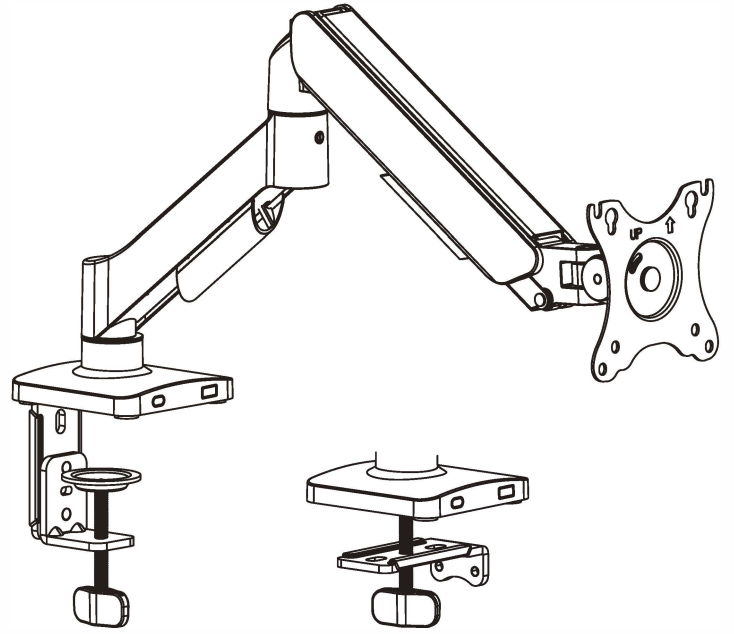

УКАЗАНИЯ ПО ТЕХНИКЕ БЕЗОПАСНОСТИ И ПРЕДУПРЕЖДЕНИЯ:

- Убедитесь, что монтажная поверхность достаточно прочная, чтобы выдержать монтируемое изделие и оборудование.
- НЕ ПРЕВЫШАЙТЕ МАКСИМАЛЬНО ДОПУСТИМЫЙ ВЕС.
- Для безопасного подъема и наведения/равновесия тяжелых изделий обязательно обращайтесь за помощью или пользуйтесь грузоподъемными механизмами.
- Винты следует затягивать плотно, но не перетягивая их. Перетягивание может привести к повреждению изделия, что значительно ухудшит прочность крепления.
- Располагайте на достаточном безопасном расстоянии от движущихся частей изделия при его использовании.
- Используйте только по назначению. Никогда не становитесь на изделие, не висите на нем и не залазьте на него.
- Данное изделие предназначено для использования только в помещении.
- Любые попытки изменить конструкцию запрещены.
- Данное изделие может содержать мелкие детали, которые могут стать причиной удушья при попадании в дыхательные пути.
- Не подпускайте детей к изделию, если оно не предназначено для использования ими или если они полностью не ознакомлены с инструкцией и управлением по эксплуатации и не понимают их.
- Необходимо регулярно проверять (как минимум, раз в три месяца), что изделие зафиксировано и его использование безопасно.



KM1-OC-3209

Совместимо с BECA (VESA) 75x75 100x100

32" MAX
ПЛОСКИЙ/ИЗГНУТЫЙ

2-9kg (4.4-19.8lbs)
НАГРУЗКА

6

Перед регулировкой натяжения пружины и во время процесса регулировки расположите и удерживайте рычаг горизонтально, как показано на рисунке. Используйте прилагаемый шестигранный ключ для регулировки. Обратитесь за помощью, если она вам потребуется.

Если кронштейн опускается, поверните регулировочный винт в направлении «+» до тех пор, пока он не останется в горизонтальном положении.

Если кронштейн поднят, поверните регулировочный винт в направлении «-» до тех пор, пока он не останется в горизонтальном положении.

ВНИМАНИЕ: НЕ затягивайте винты СЛИШКОМ СИЛЬНО.

7

Примечание: Если дисплей не останавливается в нужном вам положении, затяните винты, как показано на рисунке.

ВНИМАНИЕ: НЕ поворачивайте монитор дальше заднего края стола, чтобы избежать опрокидывания.

