

Рама регулируемая по ширине

ERGOSTOL PETRA



 ergostol™

эргономика рабочего пространства

www.ergostol.ru



Комплектация

Полный набор предметов, входящих в состав стола.
Общий вес комплекта - 18 кг.

Опоры - 2 шт.

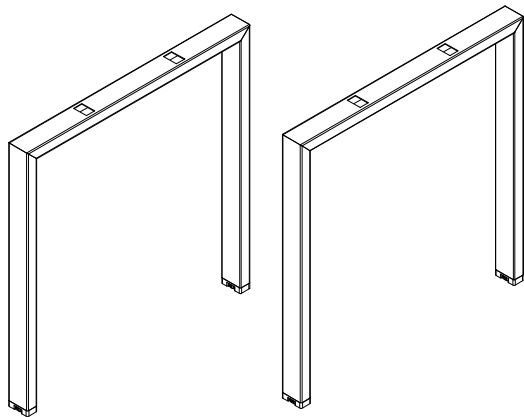

Боковые части траверс - 4 шт.

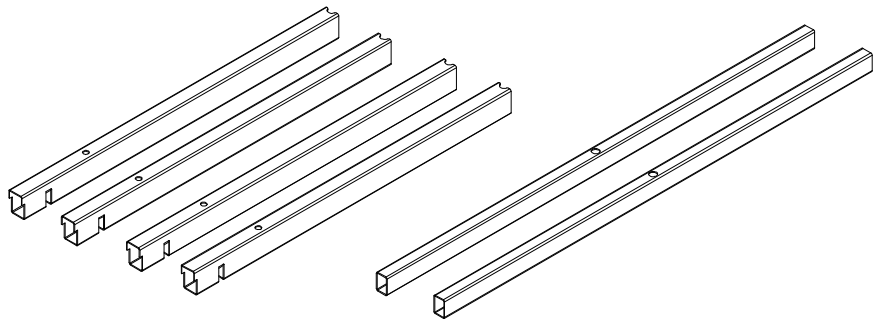

Перекладка 30x20 - 2 шт.

Для столешницы

Для рамы

Крепеж:

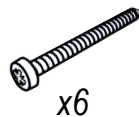

х6

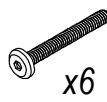

х6



х8

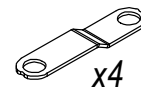

х4

Саморезы
5,0x60мм

Винты
M6x50мм

Винты
M8x20мм

Пластина-
усилитель

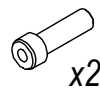

х2



х4

Втулка
траверсы

Заглушка для
траверсы



Правила безопасности

1. Нельзя модифицировать конструкцию стола и его комплектующие.
2. Перед проведением ремонта или обслуживания стола проконсультируйтесь с нашим специалистом.
3. Допускается люфт стола в пределах 2 см.
4. Нельзя превышать максимально допустимую нагрузку на стол в 50 кг.
5. Нагрузка на стол должна быть распределена равномерно.

1 Процесс сборки регулируемых траверс

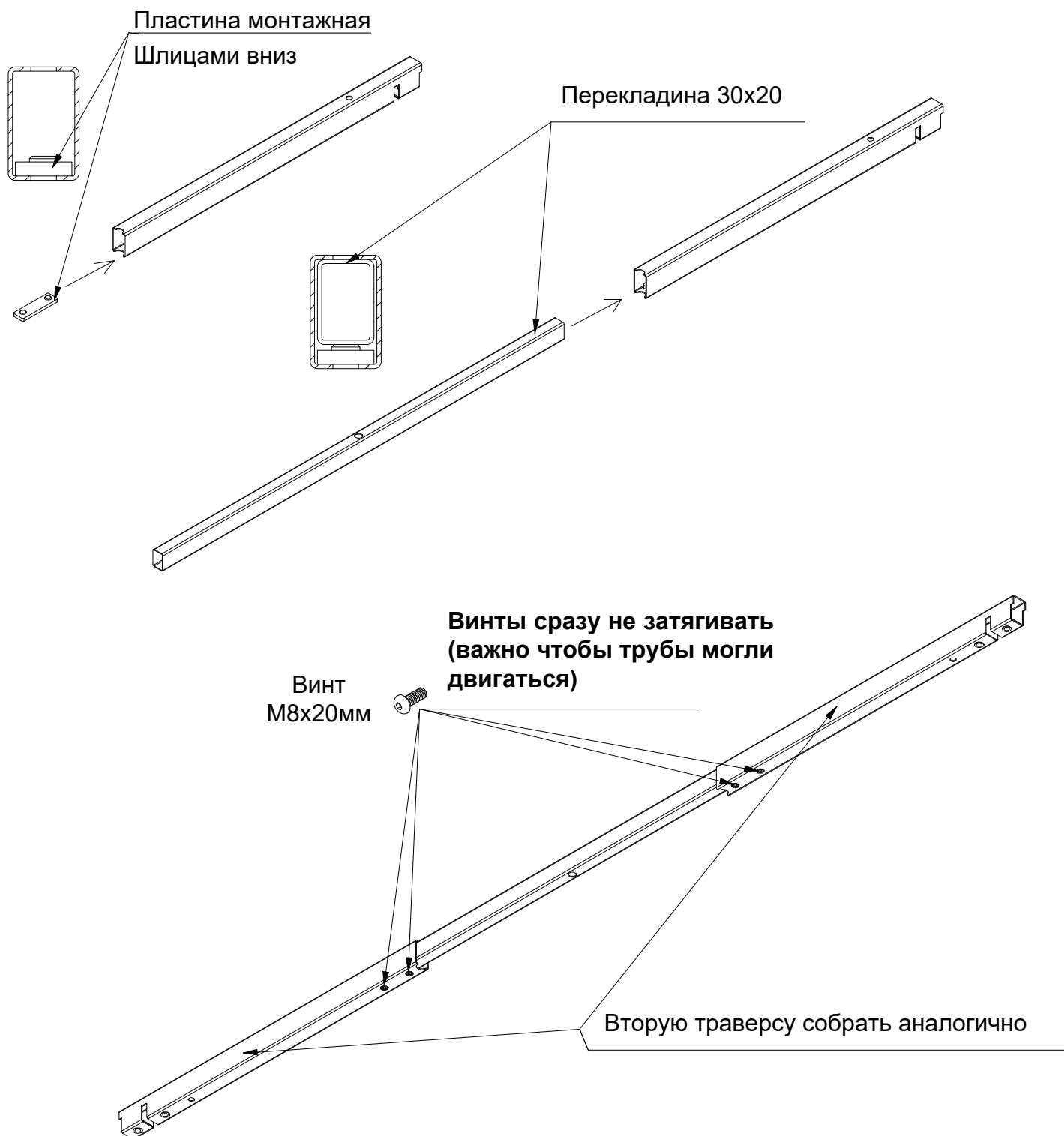

- ② Вставьте собранные траверсы в соответствующие отверстия на опорах рамы (рис.1, рис.2)

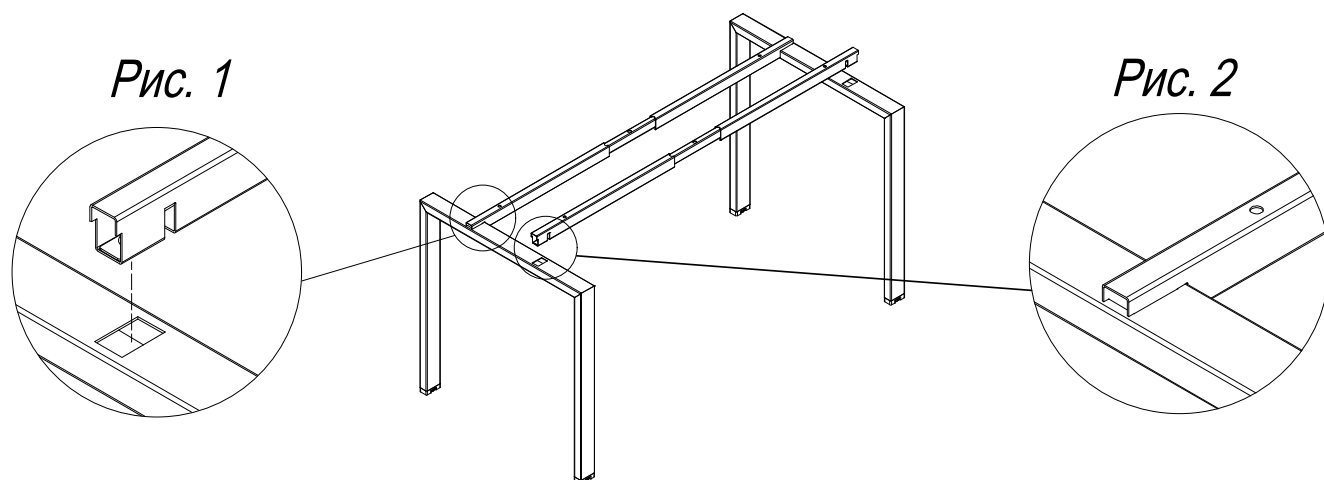

- ③ Прикрепите траверсы к опорам, используя пластины-усилители и винты М8х20 (рис.3, рис.4)

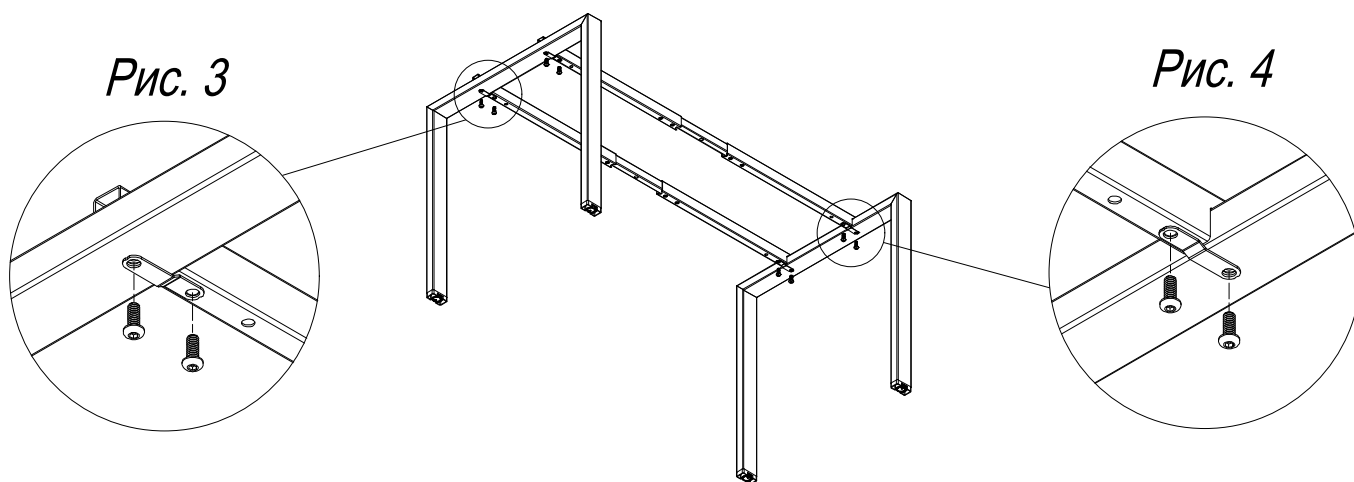

④ Установка и размещение столешницы на раме

4.1. Закрепите центр траверсы к столешнице через пластиковую втулку и саморез 5x60 / винт М6х50 (для столешниц с футорками), как указано на рис.5.

Рис. 5



Рис. 6



4.3. Затяните все винты на траверсе (4 места)

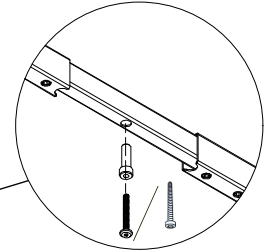
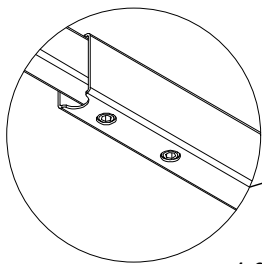
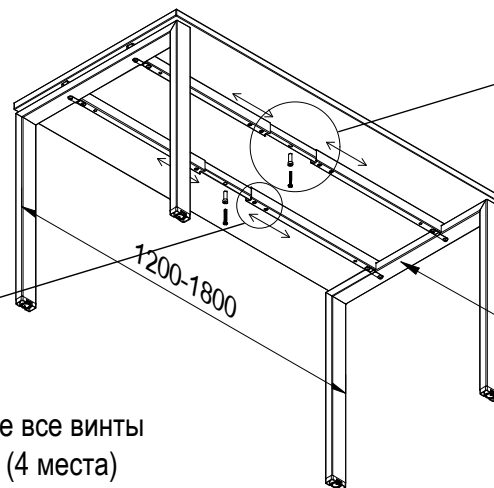

4.2. После закрепления центра траверсы сдвиньте опоры для совпадения отверстий траверсы и столешницы.

Прикрутите раму к столешнице, используя саморезы 5x60 или винты М6х50 (для столешниц с футорками), как указано на рис.7 и рис.8. Вставьте заглушки траверс (рис.9)

⑤

Рис. 9



Рис. 8

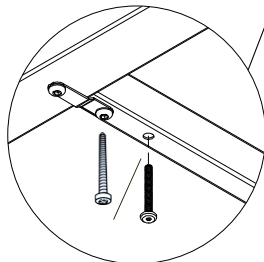

Рис. 7

