

ЭРГОСТОЛ KM1-ДС-3209

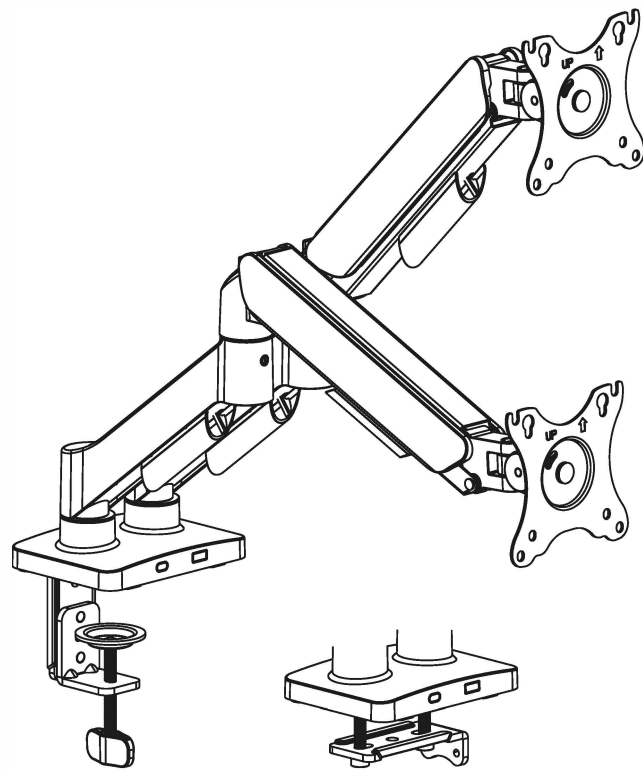

УКАЗАНИЯ ПО ТЕХНИКЕ БЕЗОПАСНОСТИ И ПРЕДУПРЕЖДЕНИЯ:

- Убедитесь, что монтажная поверхность достаточно прочна, чтобы выдержать монтируемое изделие и оборудование.
- **НЕ ПРЕВЫШАЙТЕ МАКСИМАЛЬНО ДОПУСТИМЫЙ ВЕС.**
- Для безопасного перемещения и настраиваемого размещения тяжелых изделий обязательно обращайтесь за помощью или пользуйтесь грузоподъемными механизмами.
- Винты следует затягивать крестом, но не перетягивать их. Перетягивание может привести к повреждению изделия, что значительно снижает прочность крепления.
- Держитесь на достаточном безопасном расстоянии от движущихся частей изделия при его использовании.
- Используйте только по назначению. Никогда не опирайтесь на изделие, не вешите на него и не зацепите за него.
- Данное изделие предназначено для использования только в помещении.
- Любые попытки изменить конструкцию запрещены.
- Данное изделие может содержать мелкие детали, которые могут стать причиной травмы при попадании в доступные пути. Не подпускайте детей к изделию, если оно не предназначено для использования вами или если оно полностью не соответствует описанию и указаниям по эксплуатации и не помечено и.
- Необходимо регулярно проверять (раз в месяц), раз в три месяца), что изделие зафиксировано и его использование безопасно.



KM1-ДС-3209

Совместимость с BECA (VESA)
75x75 100x100



6

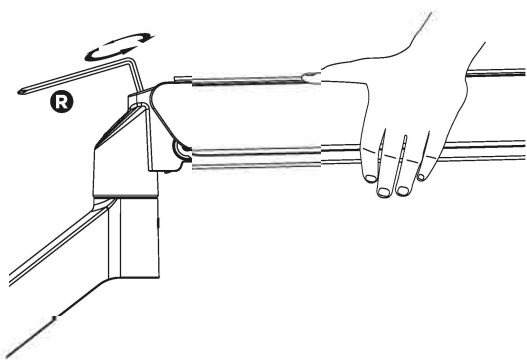

Перед регулировкой натяжения пружины и во время процесса регулировки **расположите и удерживайте кронштейн горизонтально**, как показано на рисунке. Используйте прилагаемый шестигранный ключ для регулировки. Обратитесь за помощью, если она вам потребуется.

Если кронштейн опускается, поверните регулировочный винт в направлении «+» до тех пор, пока он не останется в горизонтальном положении.



Если кронштейн поднят, поверните регулировочный винт в направлении «-» до тех пор, пока он не останется в горизонтальном положении.

ВНИМАНИЕ:
НЕ перетягивайте винты

Примечание: если дисплей не останавливается в нужном положении, отрегулируйте винты, как показано на рисунке.

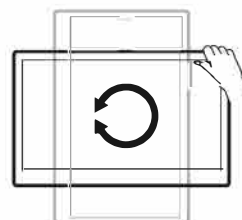
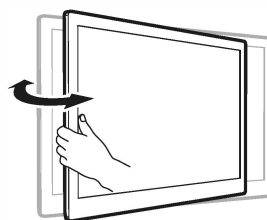
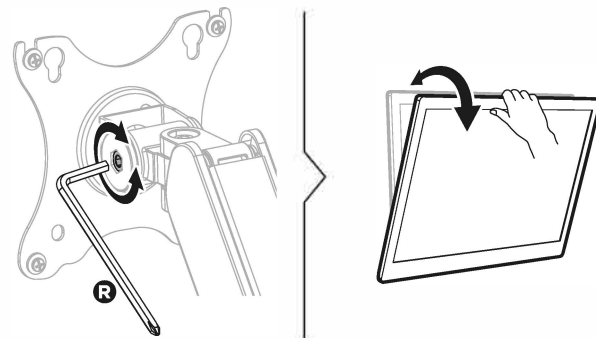

ВНИМАНИЕ:
НЕ поворачивайте монитор дальше заднего края стола, чтобы избежать опрокидывания.



7

