

Рама для стола на 4 опорах

ERGOSTOL MEETING FIX

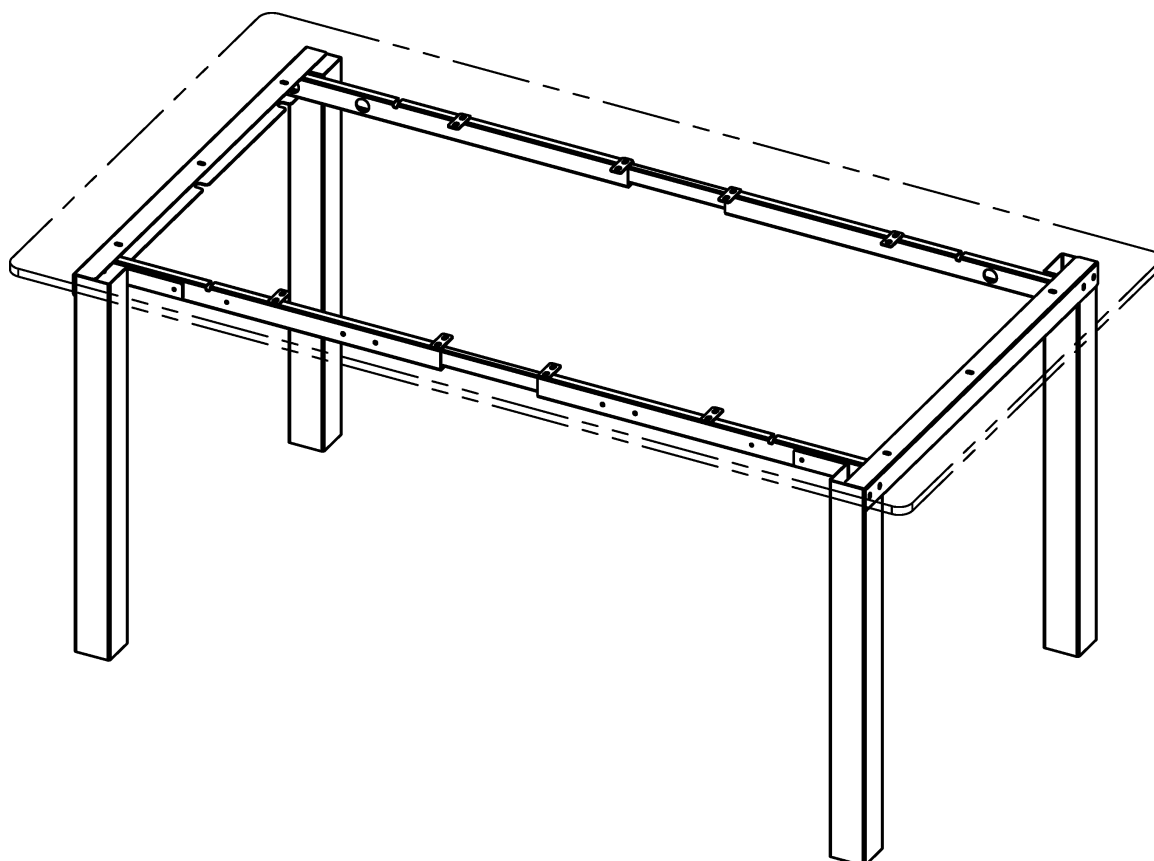

Правила пользования

1. Нельзя модифицировать конструкцию стола и его комплектующие.
2. Перед проведением ремонта или обслуживания стола проконсультируйтесь с нашим специалистом.
3. Нельзя превышать максимально допустимую нагрузку на стол.
4. Нагрузка на стол должна быть распределена равномерно.

ERGOSTOL MEETING FIX



Технические характеристики

1. Рама

Вес рамы: 19 кг

Высота: 72,5 см

Длина: 128,5-190,5 см

Ширина: 81,4 см

Кол-во колонн: 4 шт

Кол-во частей колонны: 1 шт

Подъемный вес: 200 кг

2. Другое

Габариты упаковки:

№1: 87*22,5*47,4 см, масса коробки: 21,5 кг

№2: По размеру столешницы, 10-20 кг*

* Поставляется при покупке стола

Комплектация. Полный набор предметов, входящих в состав стола.



①



②

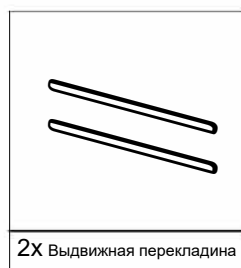

③



④



⑤



⑥

Комплектация крепежей

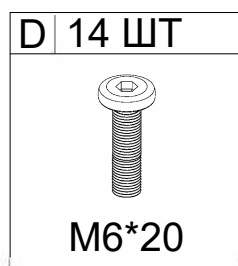
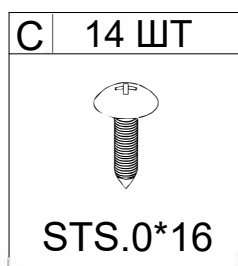
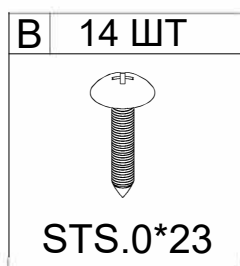
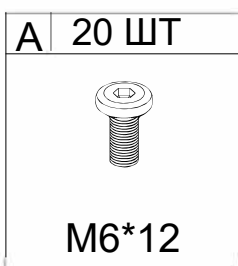

Инструменты для сборки

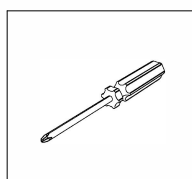
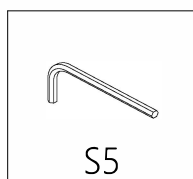
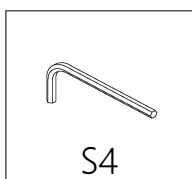

ШАГ 1

Е 8 ШТ



M10*8

ВКРУТИТЬ
НА 50%

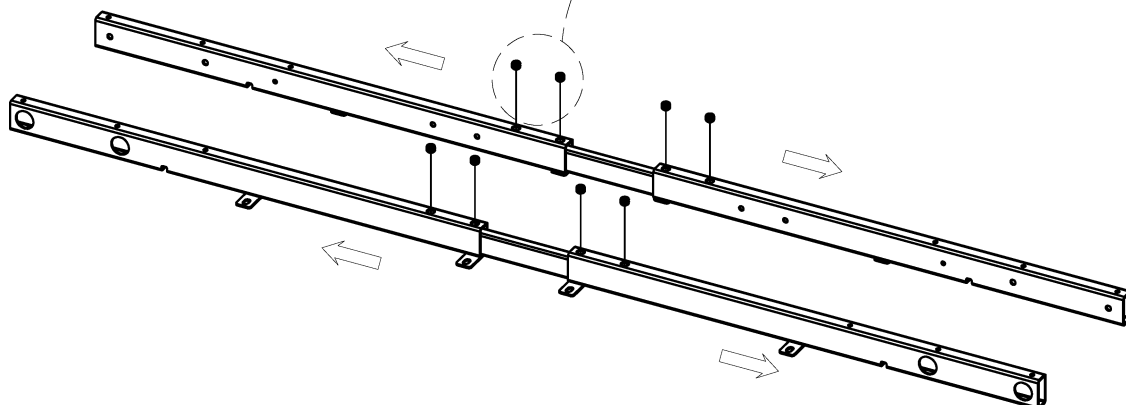
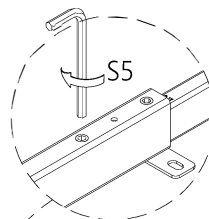

Соедините траверсы с выдвижными перекладинами. Винты вкручивайте на 50% длины для дальнейшей регулировки ширины выдвижения.

ШАГ 2 Присоедините траверсы к колоннам болтами M6*12, как показано ниже, затяните болты.

А 8 ШТ



M6*12

S4

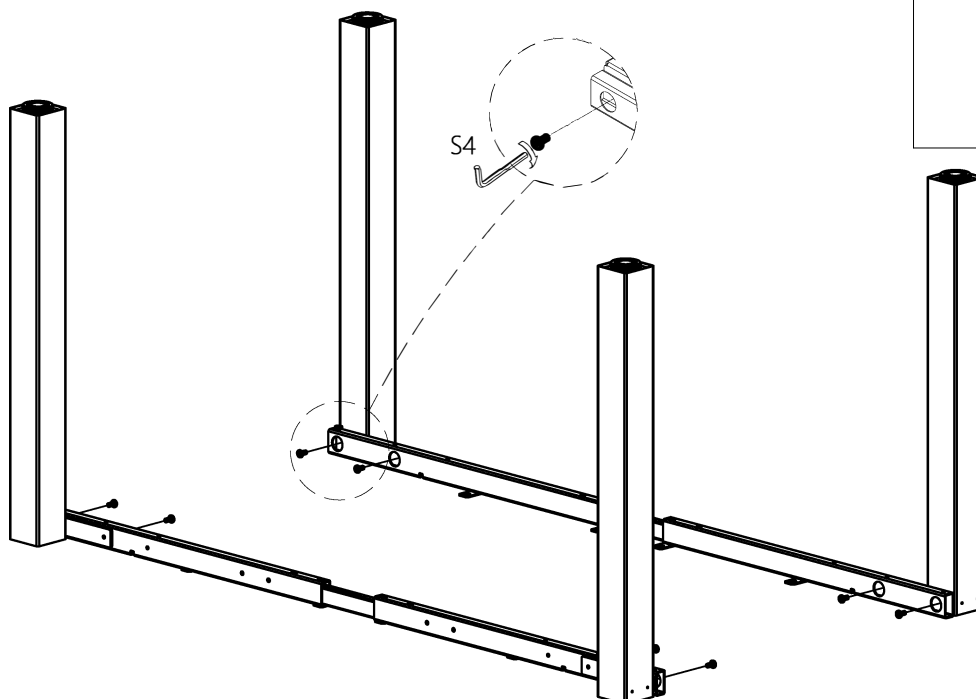

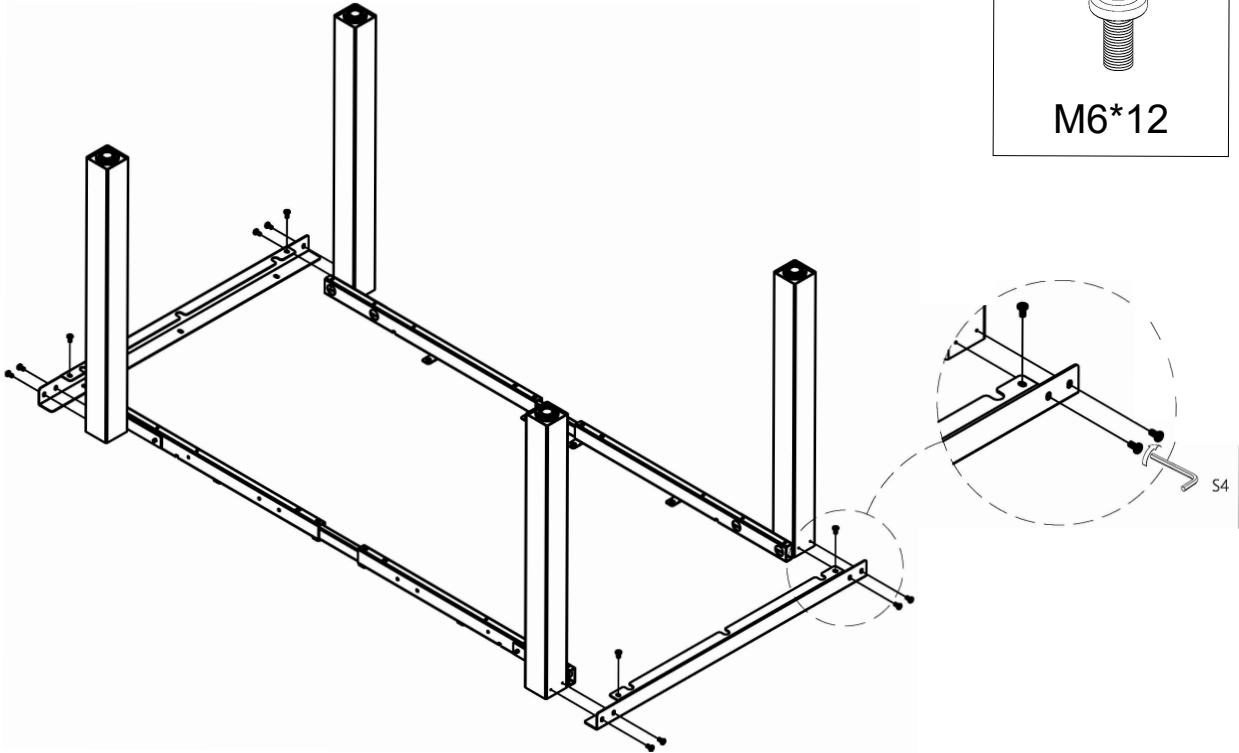

ШАГ 3 Присоедините опоры столешницы к колоннам болтами M6*12, как показано ниже, затяните болты.

A	12 ШТ
	
M6*12	

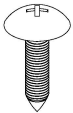

ШАГ 4 Прикрепите столешницу к раме болтами M6*20 или саморезами M5.0*23 или ST5.0*16 (для столешниц с толщиной менее 25 мм). Сначала наживите все болты/саморезы, затем затяните.

C	14 ШТ
	
ST5.0*16	
B	14 ШТ
	
STS.0*23	
D	14 ШТ
	
M6*20	

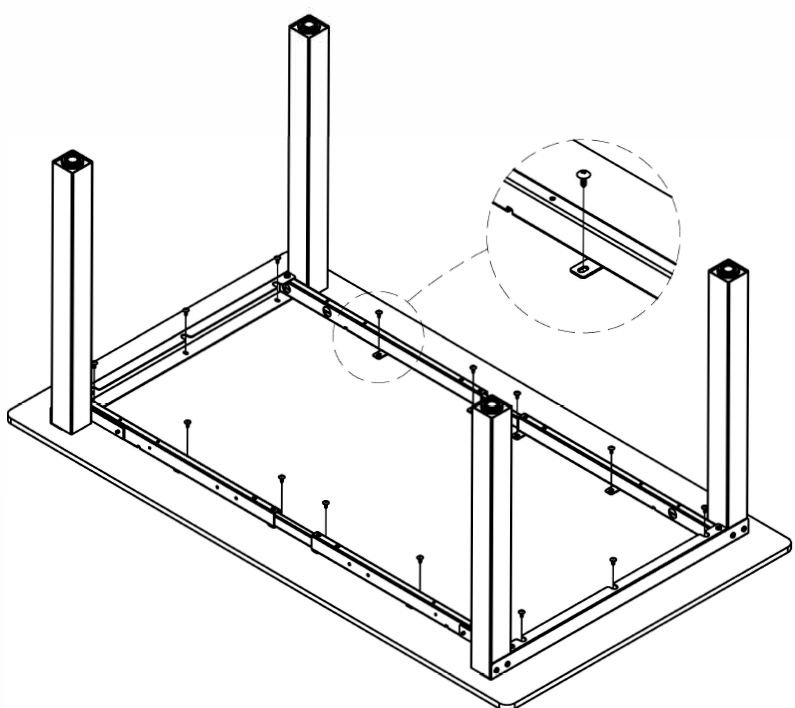

ШАГ 5

